

# Unicla

AUTO-AIR-CONDITIONER

*imperial-III*

## 装着要領書

ユニクラジャパン社の当時の参考資料

付属品などは同じではありません あくまでも参考資料として下さい

NO.	部品名称	部品番号	数量	記事
1	クーリング ユニット アセンブリ		1	F3
2	ブラケット	59610-00010	1	
3	ブラケット	59601-02021	1	
4	ブラケット	59602-02021	1	
5	ドレン ホース	59710-00950	1	L 950
6	ゴムメット	39220-91624	1	
7	ドレン パイプ	59730-00010	1	
8	ドレン チューブ	59720-00000	1	
9	ハーネス	48101-02001	1	
10	ハーネス	48102-02001	1	A-入
11	エレクトロ タップ	48120-00010	1	
12	ゴムメット	39220-91634	1	低圧
13	ゴムメット	39220-91034	1	高圧
14	ラバー インシュレーション	54500-00010	1	
15	ボルト ハーツ セット	90000-03033	1	NO. 15-1~15-5
15-1	ボルト	93613-60253	3	M6×25 SW PW
15-2	フランジ ボルト	91813-06012	2	M6×12
15-3	タッピング スクリュー	94612-60200	3	M6
15-4	フランジ ナット	92712-06000	4	φ6×20
15-5	ワッシャー	95916-06010	3	D16

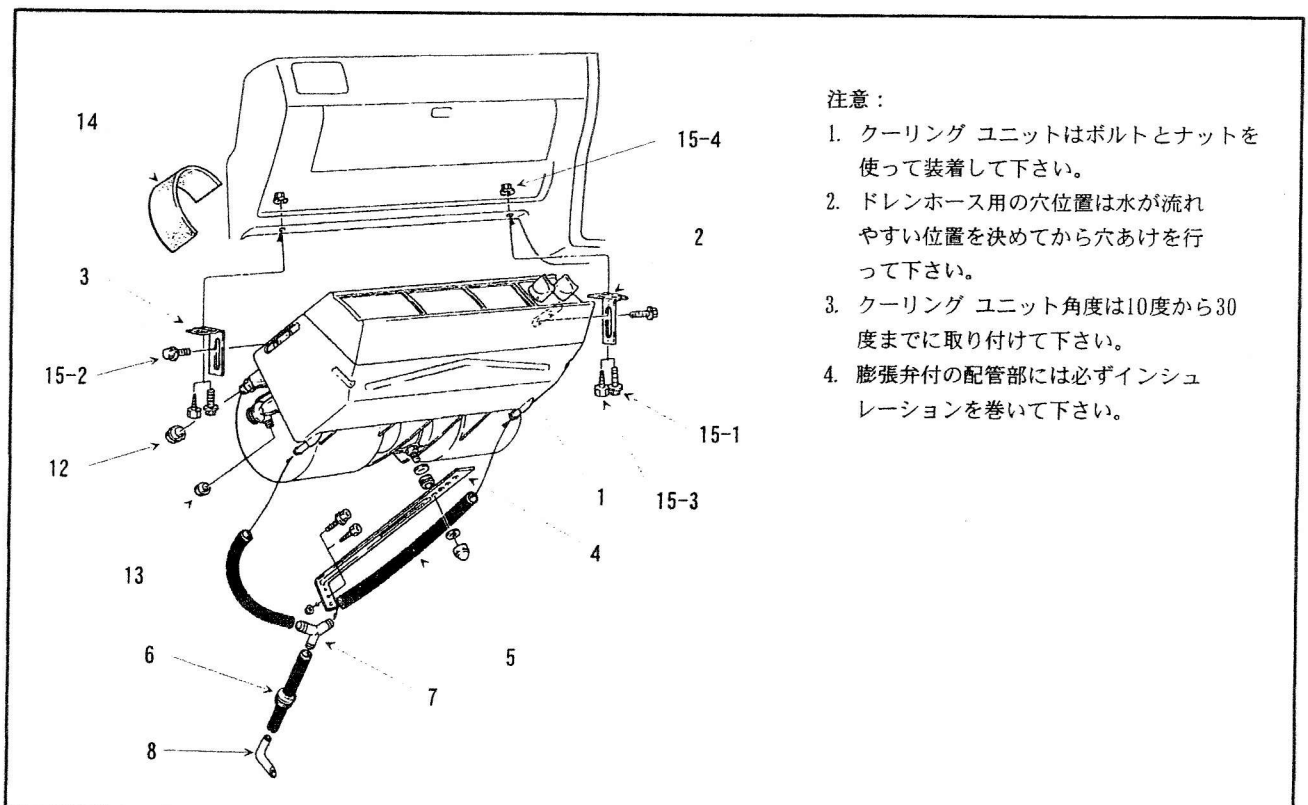

注意：

1. クーリング ユニットはボルトとナットを使って装着して下さい。
2. ドレンホース用の穴位置は水が流れやすい位置を決めてから穴あけを行って下さい。
3. クーリング ユニット角度は10度から30度までに取り付けて下さい。
4. 膨張弁付の配管部には必ずインシュレーションを巻いて下さい。

# 電気配線

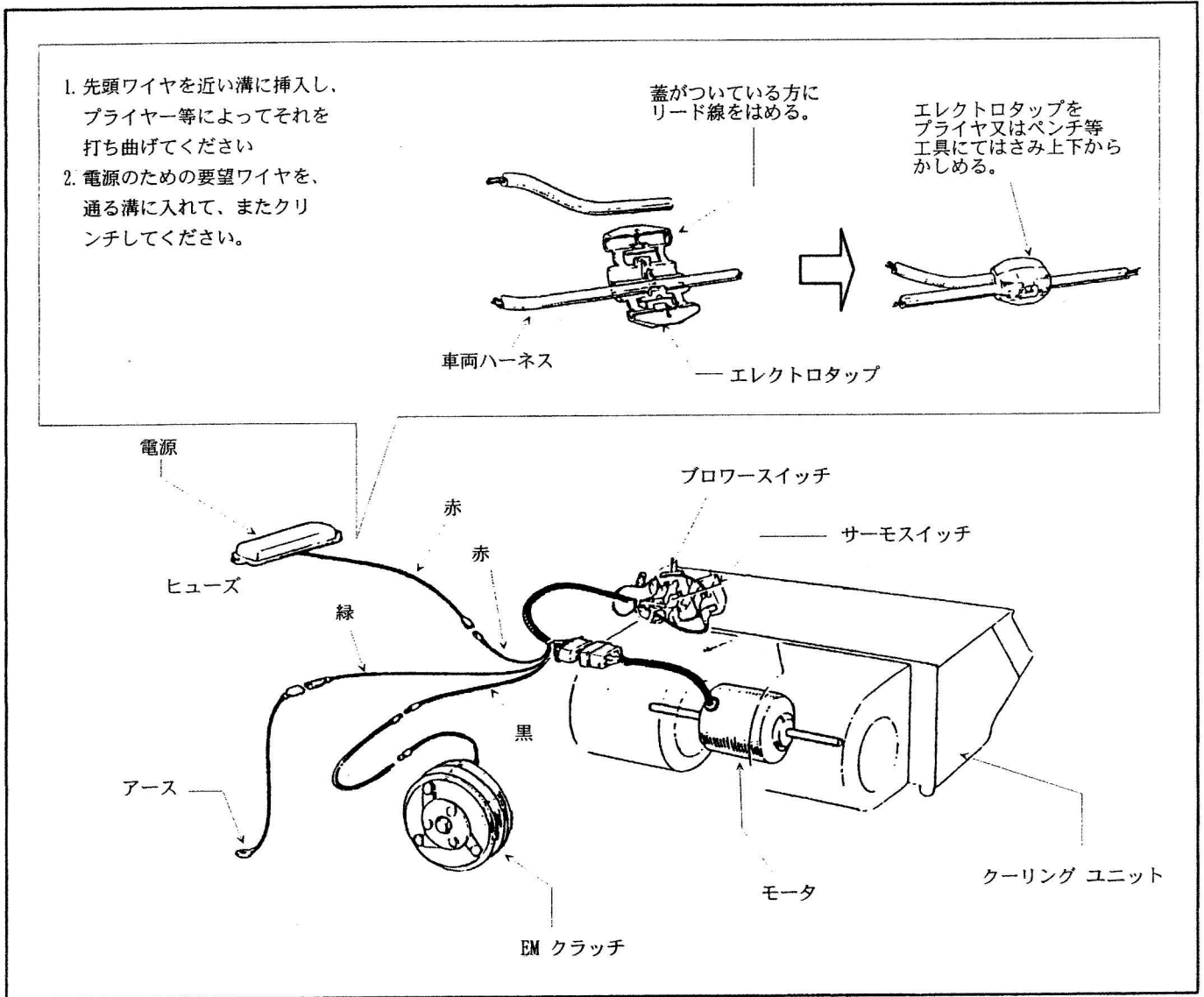

# 電気回路図

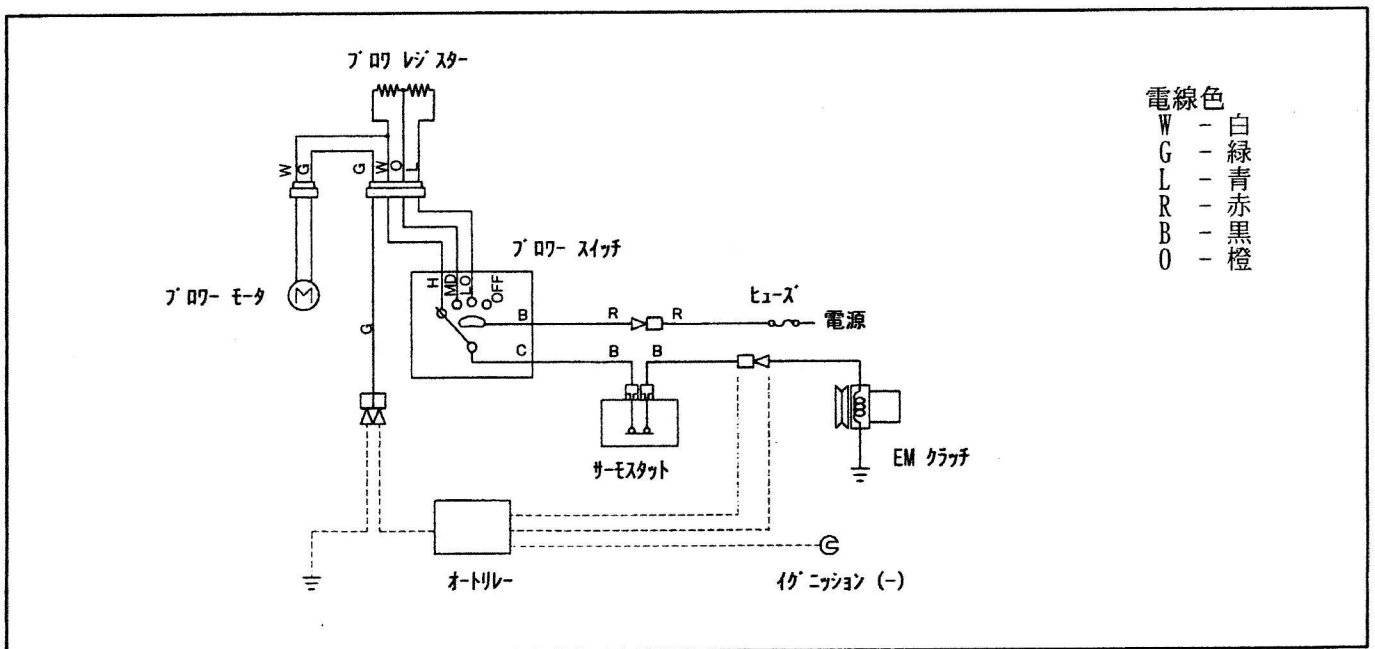

この装着要領書の記載内容は、2000年11月現在のものです。

この装着要領書に記載してある内容等は、改良のため予告なく変更することがあります。